

Принято решением  
Общего собрания  
ГБОУ школа № 485  
с углубленным изучением  
французского языка  
Московского района  
Санкт-Петербурга  
Протокол № 9 «16» апреля 2019 г.

"Утверждаю"

Директор ГБОУ школа № 485

с углубленным изучением французского языка

Московского района

Санкт-Петербурга

/Петрова А.М./

Приказ № 10 от «16» апреля 2019 г.



Самообследование  
образовательной деятельности  
ГБОУ школа № 485  
с углубленным изучением французского языка  
Московского района  
Санкт-Петербурга в 2018 году

Отчет  
о результатах самообследования за 2018 год

**Оглавление**

1. Общие сведения об образовательной организации
2. Система управления образовательной организацией
3. Образовательная деятельность
  - 3.1. Анализ содержания и качества подготовки обучающихся
    - 3.1.1. Итоги успеваемости обучающихся по образовательным программам начального общего образования
    - 3.1.2. Итоги успеваемости обучающихся по образовательным программам основного общего и среднего общего образования
  - 3.2. Анализ промежуточной аттестации в основной и средней школе
  - 3.3. Анализ государственной итоговой аттестации учащихся в 2018 году
    - 3.3.1. Государственная итоговая аттестация по образовательным программам основного общего образования
    - 3.3.2. Государственная итоговая аттестация по образовательным программам среднего общего образования
4. Оценка востребованности выпускников
5. Внутренняя система оценки качества образования
6. Анализ участия учащихся в олимпиадах, конкурсах
7. Анализ воспитательной работы
8. Анализ параметров образовательной среды школы
9. Оценка кадрового обеспечения
10. Оценка библиотечно-информационного и материально-технического оснащения образовательного учреждения

Самообследование ГБОУ школа № 485 с углубленным изучением французского языка Московского района Санкт-Петербурга проводится в соответствии с Порядком о проведении самообследования образовательной организации, утвержденного приказом Министерства образования и науки Российской Федерации от 14.06.2013. № 462 «Об утверждении Порядка проведения самообследования образовательной организации». Самообследование проводится администрацией школы ежегодно, до 20 апреля за предшествующий год. Самообследование проводится в форме анализа.

**Процедура самообследования способствует:**

- определению соответствия критериям показателей, образовательным целям и социальным гарантиям;
- рефлексивной оценке результатов деятельности педагогического коллектива, осознанию своих целей и задач и степени их достижения;
- выделению проблемных зон;
- формированию вектора дальнейшего развития школы.

**Источники информации:**

- нормативно-правовые документы, рабочие документы, регламентирующие направления деятельности школы (аналитические справки, планы и анализы работы, программы, расписания уроков, статистические данные), материалы внутришкольной системы оценки качества образования за 2018 год.

**1. Общие сведения об образовательной организации**

Государственное бюджетное общеобразовательное учреждение средняя общеобразовательная школа № 485 с углубленным изучением французского языка Московского района Санкт-Петербурга является общеобразовательной организацией.  
Руководитель: Петрова Александра Михайловна  
Место нахождения: 196135, Санкт – Петербург, улица Авиационная, дом.38.  
Телефон: 8 (812) 417-54-41.  
E-mail: school485spb@yandex.ru  
Официальный сайт: <http://school485.ru/>  
Дата создания: 01.01.1961 года.

Функции и полномочия учредителя Образовательного учреждения от имени субъекта Российской Федерации – города федерального значения – Санкт-Петербурга осуществляют исполнительные органы государственной власти Санкт-Петербурга - Комитет по образованию и Администрация Московского района Санкт-Петербурга. Место нахождения Комитета по образованию: 190000, Санкт-Петербург, пер. Антоненко, дом 8, литера А.  
Место нахождения Администрации Московского района: 196006, Санкт-Петербург, Московский проспект, дом 129, литера А

Образовательное учреждение является юридическим лицом, обладает обособленным имуществом, имеет самостоятельный баланс и лицевой счет (счет), открытый в установленном порядке, от своего имени приобретает и осуществляет имущественные и неимущественные права, несет обязанности, может быть истцом и ответчиком в суде, а также, ведет уставную финансово-хозяйственную деятельность, направленную на осуществление образовательного процесса, с момента его государственной регистрации в соответствии с законодательством Российской Федерации.

Документы, на основании которых осуществляет свою деятельность ОУ:

1. Устав (новая редакция) ГБОУ школы № 485 с углубленным изучением французского языка Московского района СПб (утверждено КО СПб 29.09.2015г. № 4758-р).
2. Лицензия на право ведения образовательной деятельности. Выдана Комитетом по образованию Правительства Санкт-Петербурга, серия 78А01 №0000251, от 10 декабря 2012 года за №0247.  
Срок действия лицензии— бессрочно.
3. Свидетельство о государственной аккредитации. Выдана Комитетом по образованию Правительства Санкт-Петербурга, серия 78А01 № 0000394 , регистрационный № 1053 от 6 августа 2015 года. Свидетельство действительно по 01 февраля 2025 года.

### **Локальные акты, регламентирующие деятельность ОУ в 2018 учебном году**

- Основная образовательная программа начального общего образования.
- Основная образовательная программа основного общего образования.
- Основная образовательная программа среднего общего образования.
- Годовой календарный учебный график 2017-2018 (режим занятий обучающихся).
- Годовой календарный учебный график 2018-2019 (режим занятий обучающихся).
- Программа развития ГБОУ школа №485 на 2016-2020 годы.
- План финансово-хозяйственной деятельности на 2018-2020 гг.

### **Локальные нормативные акты, регламентирующие деятельность коллегиальных органов**

- Положение об общем собрании работников.
- Положение о педагогическом совете.
- Положение о совете родителей.
- Положение о службе медиации.
- Положение о совете по профилактике правонарушений.
- Положение о комиссии по урегулированию споров.
- Положение о методическом объединении учителей.

### **Локальные нормативные акты, регламентирующие особенности организации образовательного процесса**

- Положение о формах получения образования.
- Положение о режиме занятий обучающихся.
- Положение о языке образования.
- Положение об организации внеурочной деятельности обучающихся.
- Положение о регламенте организации и преподавания комплексного курса ОРКСЭ.
- Положение об организации обучения на дому по основным общеобразовательным программам обучающихся, нуждающихся в длительном лечении, а так же детей инвалидов.
- Положение об индивидуальном учебном плане.
- Положение о семейной форме образования.
- Положение о группе продленного дня.
- Положение об окончании учебного года.

### **Локальные нормативные акты, регламентирующие оценку и учет образовательных достижений обучающихся**

- Положение об итоговой аттестации.
- Положение о текущей успеваемости и промежуточной аттестации учащихся.
- Порядок зачета результатов освоения обучающимися школы учебных предметов, курсов, в других организациях, осуществляющих образовательную деятельность.
- Положение об условном переводе неуспевающих учащихся.
- Положение о порядке заполнения, учета и выдачи аттестатов.

### **Локальные нормативные акты, регламентирующие работу сотрудников школы**

Правила внутреннего трудового распорядка.  
Положение о порядке организации и проведения аттестации педагогических работников на соответствие занимаемой должности.  
Положение о рабочей программе по учебным предметам.  
Кодекс профессиональной этики педагогических работников.  
Положение о публичном докладе.  
Положение о проведении самообследования.  
Положение о системе оплаты труда.  
Положение о комиссии по материальному стимулированию.  
Коллективный договор.  
Положение о наставничестве.

### **Локальные нормативные акты, регламентирующие различные аспекты деятельности школы**

Положение о порядке организации и осуществления образовательной деятельности по основным общеобразовательным программам в школе.  
Правила приема граждан.  
Порядок оформления возникновения, приостановления и прекращения отношений между ГБОУ школа №485 и обучающимися и (или) родителями (законными представителями) обучающихся.  
Порядок индивидуального отбора.  
Положение о порядке и основании перевода, отчисления и восстановления обучающихся.  
Положение о внутреннем мониторинге качества образования.  
Положение о внутренней системе оценки качества образования.  
Положение о внутришкольном контроле.  
Положение о сайте.  
Политика обработки персональных данных.  
Положение о порядке учета посещаемости учебных занятий обучающимися школы.  
Положение о постановке на внутришкольный учет.  
Положение об организации дежурств.  
Правила внутреннего распорядка учащихся.  
Положение о библиотеке.  
Положение о порядке предоставления в пользование учащимися, учебников, учебных пособий, учебно-методических материалов, средств обучения и воспитания из фонда библиотеки.  
Положение о порядке организации работы по сохранению фонда учебной литературы школьной библиотеки.  
Правила пользования учебной литературой для учащихся и родителей.  
Положение о предоставлении информации о текущей успеваемости и ведении электронного дневника учащегося и электронного журнала.  
Положение о требованиях к одежде обучающихся.

### **Регламенты**

- Регламент по предоставлению услуги ГБОУ школой №485 Московского района Санкт-Петербурга по предоставлению информации об образовательных программах и учебных планах, рабочих программах учебных курсов, предметов, годовом календарном учебном графике.
- Регламент по предоставлению услуги по зачислению в ГБОУ школа №485 Московского района Санкт-Петербурга, реализующей программы начального общего, основного общего и среднего общего образования

- Регламент по предоставлению услуги ГБОУ школой №485 Московского района Санкт-Петербурга по предоставлению информации о текущей успеваемости учащегося, ведения электронного дневника и электронного журнала учащегося
- Регламент работы учителей и обучающихся ГБОУ школы №485 с углубленным изучением французского языка Московского района Санкт-Петербурга в сети Интернет
- Регламент по предоставлению ГБОУ школа №485 услуги по предоставлению информации о порядке проведения государственной итоговой аттестации

Значительная часть перечисленных локальных актов была переработана или создана в 2018 году.

## **2. Система управления образовательной организацией**

Управление Образовательным учреждением осуществляется в соответствии с действующим законодательством и Уставом школы. Управление образовательной организацией осуществляется на основе сочетания принципов единоначалия и коллегиальности.

### **Коллегиальные органы общественного управления и самоуправления**

Общее собрание работников учреждения.

Педагогический совет.

Совет родителей.

Все перечисленные структуры совместными усилиями решают основные задачи образовательного учреждения и соответствуют Уставу школы.

На схеме ниже представлена организационная структура школы.

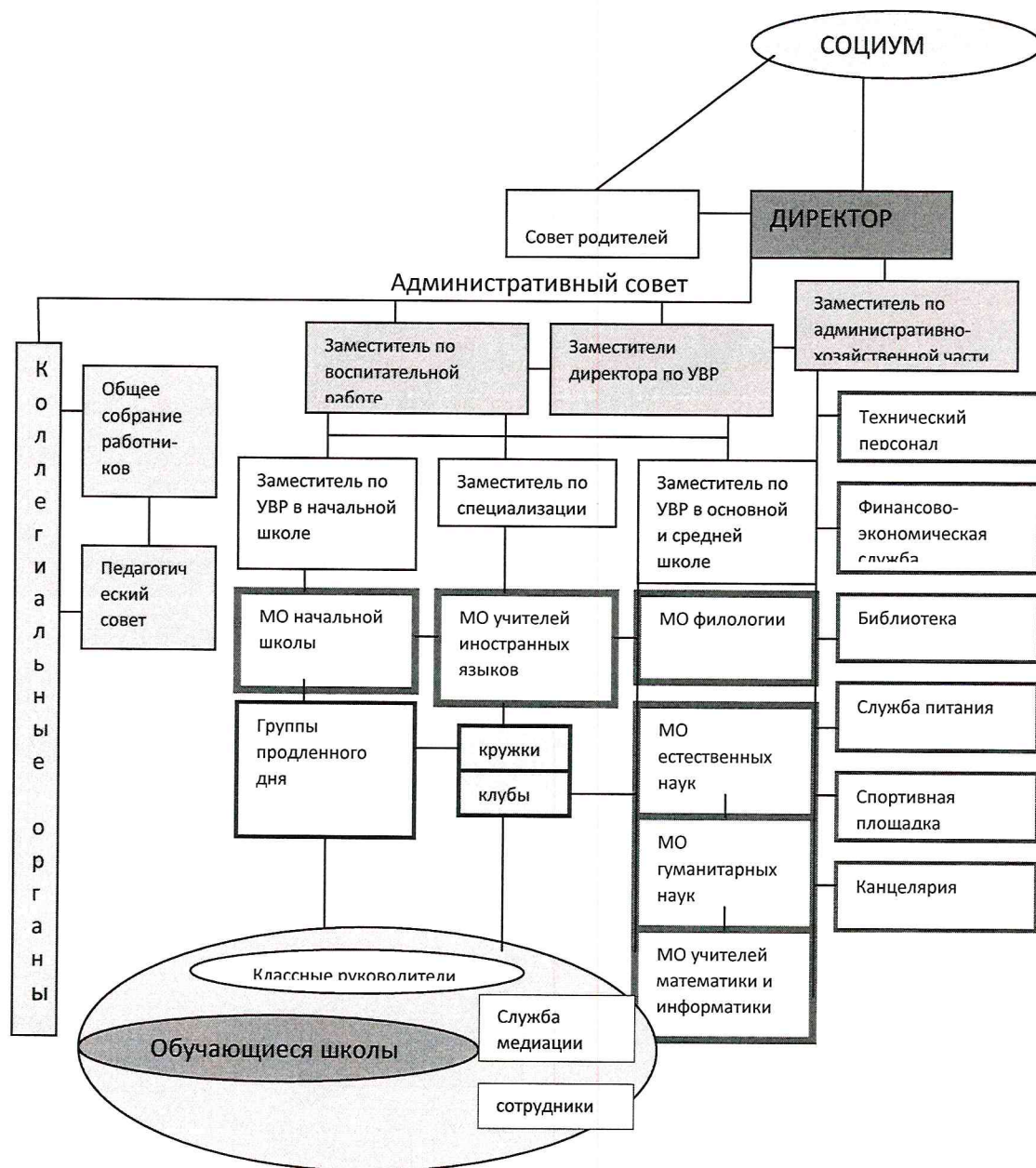

Все перечисленные структуры совместными усилиями решают основные задачи образовательного учреждения.

Школа № 485 – это целостная система, которая может самостоятельно решать стратегические задачи в образовании, воспитании и развитии обучающихся. Школа является открытым пространством для общественной оценки: родительское сообщество участвует в общественной экспертизе, поддерживает инициативы педагогического коллектива, выражает свое мнение в анкетировании и голосованиях.

Введение Электронного дневника дает возможность родителям ежедневно контролировать своего ребенка и иметь возможность общаться с педагогами, в 2018 году была продолжена работа по активизации регистрации родителей на портале «Петербургское образование», большая часть родителей обучающихся пользуется данным сервисом, осуществлена привязка к ЕСИА.

Административные обязанности распределены согласно Уставу, штатному расписанию, четко распределены функциональные обязанности согласно квалификационным характеристикам.

№ п/п	должность	ФИО
1.	Директор	Петрова Александра Михайловна
2.	Заместитель директора по учебно-воспитательной работе	Тучкова Елена Львовна
3.	Заместитель директора по учебно-воспитательной работе	Титова Анастасия Александровна
4.	Заместитель директора по воспитательной работе	Алтухова Марина Дмитриевна
5.	Заместитель директора по административно-хозяйственной работе	Филиппова Анна Эдуардовна
6.	Заместитель директора по специализации	Тугушева Раиса Федоровна
7	Заместитель директора по информационным технологиям	Голубев Кирилл Павлович

### 3. Образовательная деятельность

В соответствии с Федеральным законом «Об образовании в Российской Федерации», Федеральным государственным образовательным стандартом начального общего, основного и среднего общего образования, примерным учебным планом общеобразовательных учреждений (организаций) Санкт-Петербурга, Уставом и лицензией на ведение образовательной деятельности ГБОУ школа №485 осуществляет образовательный процесс в соответствии с основными общеобразовательными программами трёх уровней общего образования:

№ п/п	Уровень образования	Основные образовательные программы		нормативный срок освоения
		направленность (наименование) образовательной программы	вид образовательной программы (основная, дополнительная)	
1.	начальное общее	общеобразовательная; общеобразовательная, обеспечивающая дополнительную (углубленную) подготовку по французскому языку	основная	4 года
2.	основное общее	общеобразовательная, обеспечивающая дополнительную (углубленную) подготовку	основная	5 лет



		по французскому языку		
3.	среднее общее	общеобразовательная, обеспечивающая дополнительную (углубленную) подготовку по французскому языку	основная	2 года

Образовательное учреждение обеспечивает преемственность образовательных программ.

Количество классов по уровням общего образования:

	2016-2017 учебный год	2017-2018 учебный год	2018-2019 учебный год
Начальное общее	9	9	8
Основное общее	10	10	10
Среднее общее	2	2	2
Всего	21	21	20

В августе 2018 года был расформирован 4в класс (общеобразовательный). Из обучающихся в нем 13 человек пятеро продолжили обучение в 4а и 4б классах нашей школы (с углубленным изучением французского языка), остальные восемь перешли в другие общеобразовательные школы Московского района.

Параметры статистики	2015	2016	2017	2018
Количество детей, обучающихся на конец года:	440	468	491	511
• начальная школа	209	197	247	251
• основная школа	187	228	210	207
• средняя школа	44	43	34	53
Не получили аттестата			-	-
• об основном образовании	-	-	-	-
• о среднем образовании	-	-		
Окончили школу с аттестатом особого образца:				
• в основной школе	-	1	1	1
• в средней школе	-	-	1	1

Организация образовательного процесса регламентируется режимом работы, учебным планом, годовым календарным учебным графиком, расписанием занятий.

Максимальная аудиторная нагрузка обучающихся соответствует нормативным требованиям СанПиН 2.4.2.2821-10 «Санитарно-эпидемиологические требования к условиям и организации обучения в общеобразовательных учреждениях».

Продолжительность учебной недели: пятидневная учебная неделя в 1-4 классах, шестидневная – в 5-11 классах.

Начало занятий в 09 часов 00 минут. Обучение осуществляется в одну смену.

Обучение в 1 классах осуществляется с соблюдением следующих дополнительных требований: учебные занятия проводятся по 5-дневной учебной неделе и только в первую смену; используется «ступенчатый» режим обучения.

Продолжительность уроков во II-IX классах составляет 45 минут. Нулевых уроков нет. Продолжительность перемен между уроками составляет от 5 до 20 минут. Расписание

уроков составляется отдельно для обязательных занятий внеурочной деятельности и кружков.

Все занятия внеурочной деятельности и кружков проводятся с перерывом 45 минут после последнего урока.

Учебный год условно разделен на четверти, являющиеся периодами, по итогам которых в II-XI классах выставляются отметки за текущее освоение образовательных программ, в X-XI классах – на полугодия.

В 2018 году в школе реализовывалось только очное обучение.

Одна обучающаяся (Бучнева С., 2а класс) в сентябре 2018 года выбыла на семейное обучение. Она зачислена в класс – экстернат для прохождения промежуточной аттестации два раза за учебный год. В декабре 2018 года она успешно прошла процедуру аттестации за первое полугодие 2018-2019 учебного года.

Во всех классах начальной школы реализуется УМК «Школа России».

В начальной школе (1-4 классы) реализуется ФГОС НОО, в 5-8 классах ФГОС ООО.

В соответствии с требованиями в учебный план 4 класса включён учебный предмет «Основы религиозных культур и светской этики», 1 час в неделю.

Согласно выбору родителей, в 4 классах в 2018-2019 учебном году из 6 модулей было выбрано три:

- «Основы светской этики»
- «Основы православной культуры»
- «Основы мировых религиозных культур».

При составлении и реализации учебного плана соблюдалась преемственность между ступенями образования и классами, сбалансированность между предметными циклами, отдельными предметами.

Образовательные области	Предметы	Классы, в которых изучается предмет												
		1	2	3	4	5	6	7	8	9	10-11			
Филология	Русский язык													
	Литература													
	Литературное чтение													
	Французский язык													
	Английский язык													
Математика	Математика													
	Алгебра													
	Алгебра и начала анализа													
	Геометрия													
	Информатика													
Естествознание	Окружающий мир													
	Биология													
	Физика													

	Химия																		
	География																		
Обществознание	Окружающий мир																		
	ОРКСЭ																		
	Обществознание																		
	Экономика (в качестве модуля)																		
	Право ( в качестве модуля)																		
	История																		
	ОБЖ, включая модуль ОБЖ																		
Физическая культура	Физическая культура																		
Искусство	ИЗО																		
	Музыка																		
	Искусство																		
Технология	Технология																		
	Черчение																		

Для реализации образовательной программы, обеспечивающей углублённое изучение предметной области «Филология» используются часы из компонента образовательной организации: на учебный предмет «Иностранный язык» (французский язык); на учебный предмет «Второй иностранный язык» (английский язык) – 2 часа в неделю.

Из компонента образовательной организации был выделен 1 час в неделю для изучения в 5 классе нового для учащихся предмета «Обществознание».

Изучение учебных курсов «История и культура Санкт-Петербурга» и «Основы безопасности жизнедеятельности» в 5 классах осуществляется в рамках внеурочной деятельности образовательной организации.

Во внеурочную деятельность в основной школе, с учётом программы воспитания и социализации обучающихся, включены занятия по «Основам духовно-нравственной культуры народов России».

Изучение учебного предмета «Технология» основано на методе проектной деятельности и решении творческих задач.

Некоторые предметы представлены модулями, интегрированными курсами, такие, как ОБЖ, входящий модулем в курс биологии, Экономика и Право, входящие модулями в курс Обществознания в 9-11 классах.

Предпрофильная подготовка в 9 классе осуществляется введением элективных учебных предметов: «Сочинение как основной жанр письменных работ учащихся 9-11 классов», «Деловой французский». Особое внимание при изучении современных информационных технологий уделено сетевым коммуникативным навыкам, проектной деятельности с использованием информационных технологий. В соответствии с профилем школы,

основная тематика проектной деятельности – история и культура Франции, французский язык.

При освоении образовательной программы среднего общего образования образовательная организация обеспечивает углублённое изучение учебных предметов «Французский язык» и «Русский язык», реализуя тем самым модель профильного обучения (филологический профиль) в соответствии с целью и предметом деятельности образовательной организации и реализуемыми образовательными программами.

В средней школе часы компонента общеобразовательной организации используются также для преподавания элективных учебных предметов из реестра элективных учебных предметов, рекомендованных для использования в 2017/2018 и 2018/2019 учебном году. Элективные учебные предметы – обязательные учебные предметы по выбору обучающихся, они выполняют следующие функции:

- развитие содержания базовых учебных предметов, что позволяет получить дополнительную подготовку для сдачи ЕГЭ;
- удовлетворение познавательных интересов обучающихся.

Выбор элективных предметов осуществлялся по предметам: физика, химия, обществознание, биология, математика, что соответствует запросам учащихся, их родителей и возможностям образовательной организации.

Образовательная программа и учебный план школы предусматривают выполнение государственной функции школы – обеспечение базового общего среднего образования, развитие ребенка в процессе обучения. Главным условием достижения этого является включение каждого ребенка на каждом учебном занятии в деятельность с учетом его возможностей и способностей.

Во второй половине дня учащиеся могут расширить свои знания по отдельным предметам за счет дополнительных образовательных услуг – кружки, дополнительные занятия, а также занятия в рамках внеурочной деятельности. Реализуемая внеурочная деятельность и кружки по классам в 2018 году представлены в таблице ниже ( В – внеурочная деятельность, К – кружок, Э – элективный предмет):

	Внеурочная деятельность, факультативы, кружки, творческие объединения	Классы											
		1	2	3	4	5	6	7	8	9	10-11		
В	Умники и умницы		■										
В	Юные инспектора дорожного движения					■	■						
В	Школа безопасности					■	■						
В	Подвижные игры	■	■		■								
В	Спортивные игры.					■	■	■	■				
В	Детский фитнес			■									
В	Занимательная математика.				■	■	■	■					
В	Занимательный русский язык, развитие речи		■	■	■								
В	Робототехника.	■				■	■	■	■				

В	Мир природы														
В	Проектная деятельность Я - гражданин														
В	Познай мир вокруг себя														
В	По страницам французских писателей														
В	Хор														
В	Мир книг														
В	Мир английского языка														
В	Занимательный французский.														
В	Читаем сказки Шарля Перро														
В	Самоделкин, умелые ручки														
В	Логосфера														
В	Театр-студия на французском языке.														
В	История и культура Франции														
В	Лаборатория юного химика														
В	Клуб любознательных физиков														
В	Мы – петербуржцы														
К	Математический калейдоскоп														
К	Геометрия вокруг нас														
К	Алгебра – избранные вопросы														
К	Основы алгоритмизации и программирования														
К	Речевая деятельность современных школьников														
э	Деловой французский.														
К	Совершенствование навыков связной речи														
К	Финансовая грамотность														
К	Интересные факты истории														
Э	Сочинение как основной жанр письменных работ учащихся 9-11 класса														
Э	Основы программирования														
Э	К совершенству шаг за шагом														
Э	Актуальные вопросы подготовки к ЕГЭ по обществознанию														

Внеурочная деятельность (1-8 классы), элективные курсы и предметы (9-11 классы) и кружки (7-11 классы) дополнительного образования ориентированы на:

- углубление учебных курсов (например, «Занимательный русский язык», «Занимательная математика», «Мир английского языка»);
- развитие некогнитивной сферы учащихся (например, театр на французском языке, «Самоделкин», хоровая студия);
- формирование компетентностей и функциональной грамотности (например, «Самоделкин», робототехника, «Лаборатория юного химика»);
- формирование активной толерантной личности (например, «Мы - петербуржцы», «Я – гражданин»).

В рамках внеурочной деятельности и дополнительного образования велика степень участия школьников в отборе содержания образования, построении образовательных траекторий.

В результате анализа времени, которое уделяется в школе погружению учащихся в образовательные области, на первое место вышла филология на всех ступенях обучения.

Около трёх четвертей учебного времени уделяется изучению предметов преимущественно когнитивного содержания.

В средней школе учащийся имеет возможность выбора образовательной траектории за счет элективных предметов. Данные образовательные траектории согласуются с целями и приоритетами учащихся.

В учебный план 2018/2019 года были внесены изменения относительно плана 2017/2018 года, прежде всего, связанные с переходом на обучение 8 классов по ФГОС основного общего образования.

**ВЫВОД.** Образовательная деятельность осуществляется в соответствии с действующим законодательством Российской Федерации и соответствует потребностям и возможностям участников образовательных отношений.

### 3.1. Анализ содержания и качества подготовки обучающихся

#### 3.1.1. Итоги успеваемости обучающихся по образовательным программам начального общего образования

Таблица с итогами за январь-май 2018 года (3,4 четверть 2017/2018 учебного года)

Класс	На начало года	Прибыло	Выбыло	На конец года	Атт.	Не атт.	Усп.	На «5»	На «4» и «5»	Не усп.	Кач. зн., %	Усп, %	Учитель
2а	30	1	6	25	25	0	25	4	13	0	68	100	Байкина Е.Е.
2б	31	0	0	31	31	0	31	2	22	0	77	100	Иванова Е.М.
3а	31	1	1	31	31	0	31	1	17	0	58	100	Ковалева З.П.
3б	31	0	0	31	31	0	31	5	15	0	65	100	Козлова Л.А.
3в	13	1	2	12	12	0	12	0	5	0	42	100	Нигматуллина Ю.А.
4а	26	1	1	26	26	0	26	5	10	0	58	100	Кринкина Ю.Г.

46	26	0	0	26	26	0	26	3	14	0	65	100	Халбаева Е.А.
<b>1-4</b>		<b>13</b>	<b>16</b>		<b>182</b>	-	<b>182</b>	<b>20</b>	<b>101</b>	-	<b>66</b>	<b>100</b>	

Остается стабильным количество отличников и хорошистов в начальной школе.

Достаточно низкий учебный результат в 3в классе.

Уровень успеваемости выпускников 4 класса был подтвержден всероссийскими проверочными работами по основным предметам. Результаты лучше итогов ВПР прошлого года, сопоставимы с региональными и подтверждают (или выше) годовую отметку у 95% обучающихся. Неудовлетворительных результатов нет.

### Средний балл по предметам, 2017-2018 учебный год

Класс	Русский язык	Лит. чтение	Матем.	Окр. мир	Технология	Физич. культ.	ИЗО	Музыка	Фр. яз.
2а	3,9	4,4	4,0	4,5	4,7	4,5	4,8	4,9	4,3
2б	3,9	4,4	4,0	4,4	4,8	4,4	4,5	4,9	4,2
3а	3,7	4,3	3,9	4	4,7	4,4	4,7	4,9	4,3
3б	3,9	4,4	4	4,5	4,9	4,5	4,9	4,8	4,2
3в	3,6	4,0	3,8	4,3	4,6	4,5	4,7	4,8	4(А)
4а	3,9	4,3	4	4,3	4,8	4,8	4,9	4,8	4,1
4б	<b>4,3</b>	4,4	4	4,3	4,9	4,4	4,9	4,8	4
<b>Ср. балл</b>	3,9	4,3	3,9	4,3	4,8	4,5	4,8	4,8	4,1

Таблица демонстрирует стабильность предметного среднего балла по отношению к предыдущему году.

### Степень обученности (СОУ) по предметам, 2017-2018 учебный год

Класс	Русский язык	Лит. чтение	Матем.	Окр. мир	Технология	Физич. культ.	ИЗО	Музыка	Фр. яз.
2а	63	81	68	83	90	82	90	97	77
2б	63	78	66	78	92	78	84	97	73
3а	56	73	62	63	91	80	91	97	74
3б	63	77	66	81	95	80	95	94	73

3в	54	67	61	72	86	84	86	92	64(А)
4а	63	78	68	77	93	92	97	94	69
4б	74	78	68	74	96	77	96	93	65
<b>Ср. значение 2018 г.</b>	<b>62</b>	<b>76</b>	<b>66</b>	<b>75</b>	<b>92</b>	<b>82</b>	<b>92</b>	<b>94</b>	<b>71</b>

Степень обученности высокая по литературному чтению, технологии, физической культуре, ИЗО и музыке. Ниже всего СОУ по основным предметам: русскому языку, математике и окружающему миру, хотя в этом году результаты по предмету «Окружающий мир» лучше. Самый низкий балл СОУ во всех классах по русскому языку.

#### Итоги ВПР по математике

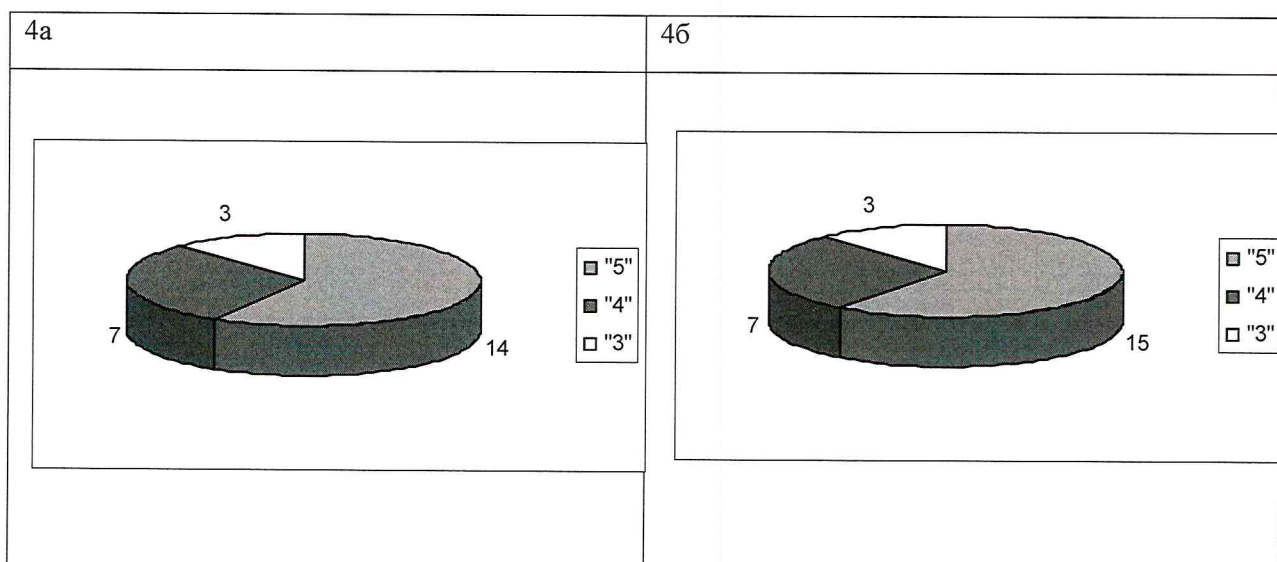

В целом, работа написана учащимися на среднем уровне, большинство заданий выполнены лучше, чем по России и Санкт-Петербургу.

Таким образом, выпускниками начальной школы достигнуты результаты по математике, согласно ООП НОО и ФГОС.



### Итоги ВПР по русскому языку

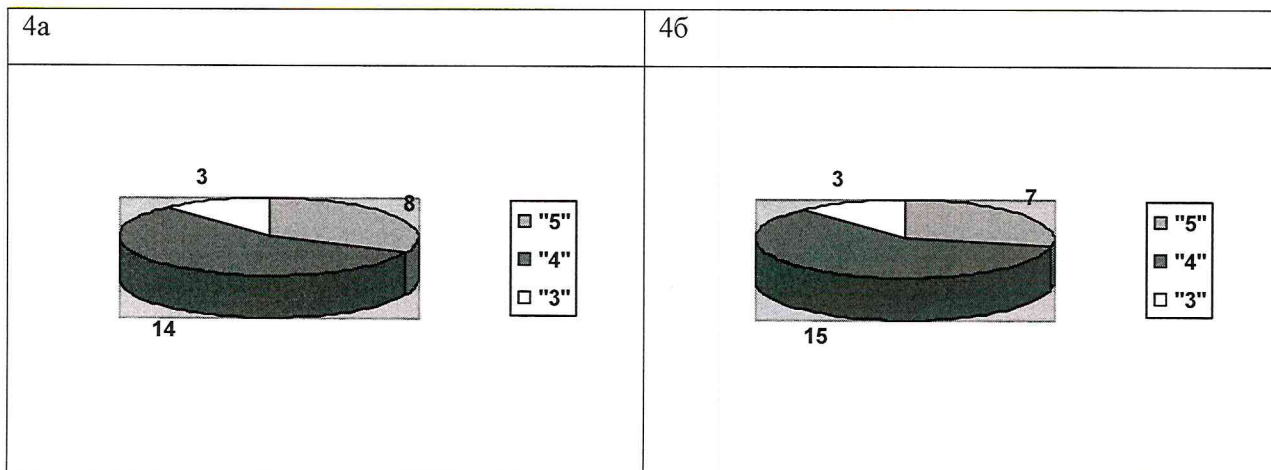

Годовые отметки у учащихся в 70% подтвердились, у 16% обучающихся отметки за ВПР выше, чем отметка год, у 14% результат ниже.

### Итоги ВПР по предмету «Окружающий мир»

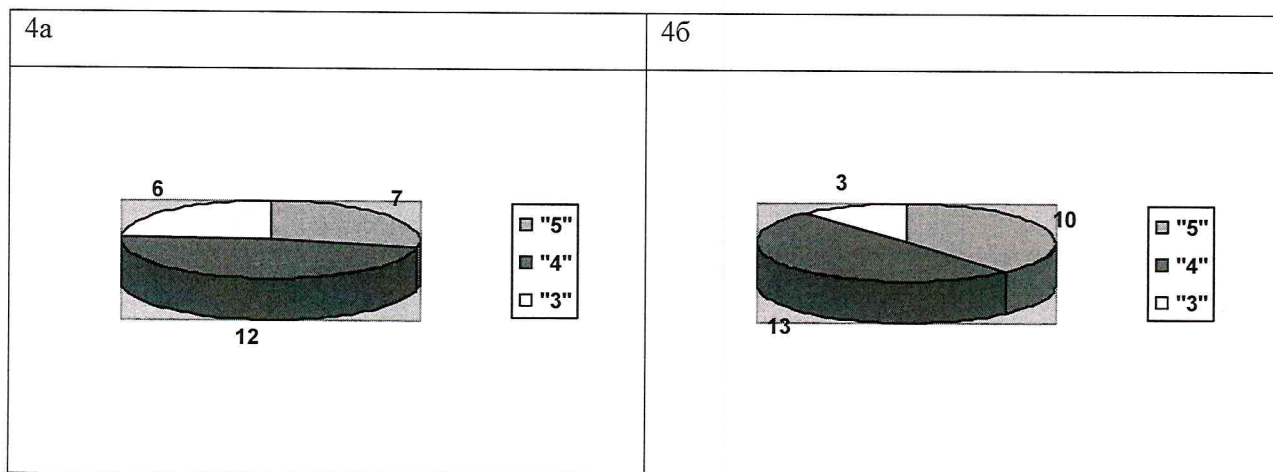

Годовые отметки у учащихся в 59% подтвердились, у 27% обучающихся отметки за ВПР ниже, чем отметка год, у 14% - выше, чем отметка за год.

Таблица с итогами успеваемости за сентябрь - декабрь 2018 года  
(1,2 четверть 2018/2019 учебного года)

Класс	Атт.	Не атт.	Усп.	На «5»	На «4» и «5»	Не усп.	Кач. зн., %	Усп, %	Учитель
2а	30	1	29	1	19	1	64	97	Смирнова М.П.
2б	32	-	32	1	20	-	65	100	Гаркавенко И.А.

3а	29	-	29	2	16	-	60	100	Байкина Е.Е.
3б	29	-	29	1	16	-	62	100	Иванова Е.А.
4а	32	-	32	1	17	-	56	100	Ковалева З.П.
4б	33	-	32	5	19	1	72	97	Козлова Л.А.
1-4	184	1	183	11	107	2	62	99	

Анализируя результаты качества знаний учащихся видно, что ни по одному предмету нет балла ниже 3,7, что является хорошим показателем успеваемости, ниже всего остается самым низким качество знаний по основным предметам: русский язык, математика. Успеваемость в 4а классе по русскому языку и математике немного улучшилась.

По итогам анализа учебной деятельности в начальной школе можно сделать вывод о том, что в текущем году следует продолжать работать над формированием УУД в урочной и внеурочной деятельности, используя потенциал всех предметных областей.

### 3.1.2 Итоги успеваемости обучающихся по образовательным программам основного общего образования и среднего общего образования

Средний балл по учебным предметам за 2018 год

Учебный предмет	Основное общее образование	Среднее (полное) основное образование
Русский язык	4,10	<b>3,6</b>
Литература	4,29	3,78
Математика	3,77	-
Алгебра	4,23	-
Геометрия	4,29	<b>3,63</b>
Алгебра и начала анализа	-	<b>3,62</b>
Информатика и ИКТ	4,10	4,18
Физика	3,87	<b>3,76</b>
Химия	3,80	<b>3,39</b>
Биология	3,81	<b>3,72</b>
География	3,88	3,83
История	4,19	4,22
Обществознание	4,20	4,21
Франц. язык	4,40	<b>3,72</b>

Английский язык	3,96	3,90
Искусство	4,80	-
ОБЖ	4,60	4,63
Физкультура	4,25	4,47

СОУ ( степень обученности) по классам основной и средней школы  
( 2017-2018 учебный год)

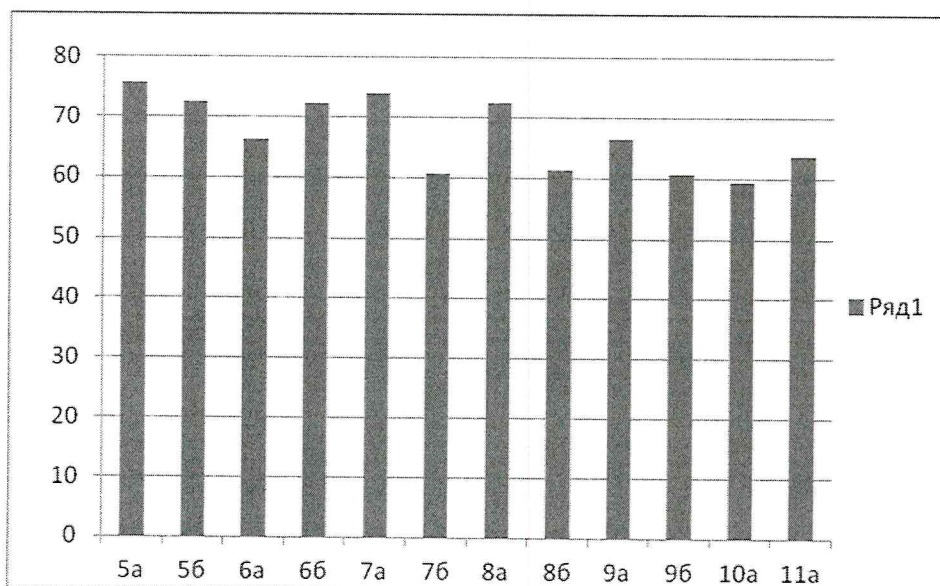

**Динамика среднего балла по классам в 2018/2019 учебном году**

Класс этап ступень	1 четверть	2 четверть	1 полугодие
Основное общее образование	4,12	4,05	
5 параллель	4,26	4,17	
5 а	4,34	4,24	
5 б	4,18	4,1	
6 параллель	4,13	4,03	
6 а	4,19	4,09	
6 б	4,08	3,98	
7 параллель	4,14	4,13	
7 а	3,97	3,91	
7 б	4,31	4,34	
8 параллель	4,03	3,93	
8 а	4,22	4,14	
8 б	3,91	3,79	
9 параллель	3,97	3,92	
9 а	4,07	4	
9 б	3,84	3,83	
Среднее общее образование			3,88
10 параллель			3,94

10 а			3,94
11 параллель			3,78
11 а			3,78
ВСЕГО ПО ШКОЛЕ	4,2	4,15	3,88

### Динамика СОУ по классам в 2018/2019 учебном году

Класс этап ступень	1 четверть	2 четверть	1 полугодие
Основное общее образование	70,17	68,02	
5 параллель	74,78	71,91	
5 а	77,33	74,08	
5 б	72,02	69,56	
6 параллель	70,49	67,26	
6 а	72,44	69,53	
6 б	68,78	65,3	
7 параллель	70,81	70,47	
7 а	65,07	63,34	
7 б	76,35	77,31	
8 параллель	67,29	64,08	
8 а	73,61	71,09	
8 б	62,87	59,18	
9 параллель	65,08	63,56	
9 а	68,24	65,93	
9 б	60,94	60,31	
Среднее общее образование			62,32
10 параллель			64,1
10 а			64,1
11 параллель			59,28
11 а			59,28
ВСЕГО ПО ШКОЛЕ	72,61	70,99	62,32

Основные показатели успеваемости в текущем учебном году сопоставимы с результатами 2017/2018 учебного года.

### 3.2. Анализ промежуточной аттестации в основной и средней школе

По итогам учебного года можно сделать следующие выводы:

В 5 – 11 классах успеваемость – 97,93%, что на 0,5% ниже, чем в предыдущем учебном году

Все учащиеся 5а, 5б, 8а, 9а, 9б классов переведены в следующий класс, никто не имеет академических задолженностей.

Закончили учебный год с «2» 3 обучающихся.

Оставлены на второй год обучения: 2 человека, не окончил 10 класс - 1 человек.

Все учащиеся 9 класса завершили основное общее образование.

Все учащиеся 11 класса завершили среднее (полное) общее образование.

Отличники составляют 5,37% - 13 человек, на 2 меньше, чем в предыдущем учебном году:

Закончили уч. год только на «4» и «5» 33,47% – 81 человек, что на 1 больше, чем, в предыдущем учебном году.

С одной «3» закончили уч. год следующие учащиеся (13 чел. – 5%, на 12 учащихся меньше, чем в предыдущем учеб. году.

Из перечисленных учащихся 54% имеют единственную «3» по математике, 31% - по русскому языку, 7,7% - по французскому языку, 7,7% - по биологии.

С одной «4» закончили учебный год 4 учащихся.

Один выпускник 9 класса Коробковский В. окончила основную школу с отличием.

Выпускница 11 класса Чиркинян К. окончила среднюю школу с золотой медалью.

### **3.3. Анализ государственной итоговой аттестации обучающихся в 2018 году**

На основании приказов Минобрнауки РФ № 1394 от 25.12.2013 и №1400 от 26.12.2013 « Об утверждении Порядка проведения государственной итоговой аттестации по образовательным программам основного общего и среднего общего образования» в 2017 – 2018 учебном году был составлен план подготовки и проведения государственной итоговой аттестации по следующим направлениям: работа с учащимися, работа с родителями, работа с педагогическим коллективом. Участникам образовательного процесса была предоставлена информация в соответствии со схемой информирования участников образовательного процесса и их родителей (законных представителей) по вопросам проведения государственной итоговой аттестации.

Работа была организована таким образом, чтобы все направления по подготовке выпускников были взаимосвязаны и преследовали конечную цель: успешное прохождение государственной итоговой аттестации.

По плану внутришкольного контроля осуществлялся контроль за качеством обученности учащихся 9, и 11 классов. В 11 классе проводилось пробное тестирование в форме ЕГЭ по русскому языку, математике, обществознанию, истории, физике, французскому языку, литературе. Кроме городских и районных диагностических работ, учащиеся 9-11 классов писали диагностические работы в формате ОГЭ и ЕГЭ, предлагаемые системой «СтатГрад». Так же в течение 2017-2018 учебного года учащиеся 9-х-11-х классов могли участвовать в тестировании « Кенгуру- выпускникам» по математике.

Осуществлялся постоянный контроль за прохождением программного материала, за успеваемостью с помощью классных журналов. Постоянно под контролем находилась успеваемость и посещаемость учащихся 9-х, 11-х классов. С целью предупреждения неуспеваемости и пропусков учебных занятий без уважительной причины ученики и их родители вызывались на совет профилактики, проводились индивидуальные беседы.

Решением педагогического совета к государственной итоговой аттестации были допущены все учащиеся 11-го класса и 9-х класса.

В первом полугодии 2018/2019 учебного года методическими объединениями учителей проводилась работа по плану подготовки к ГИА выпускников текущего учебного года, с учетом проблем и ошибок ГИА 2018.

#### **3. 3.1. Государственная итоговая аттестация по образовательным программам основного общего образования**

ГИА в 9 классе включает в себя обязательные экзамены по русскому языку и математике (обязательные учебные предметы) и два обязательных предмета по выбору. ГИА проводится в форме основного государственного экзамена (ОГЭ).

Результаты экзаменов по русскому языку и математике (основных):

Экзамен	9 классы – средние баллы				
	2013/14 учеб. год	2014/15 учеб. год	2015/16 учеб. год	2016/17 учеб. год	2017/18 учеб. год
Русский язык	4,2	4,3	4,1	4,2	4,6
Математика	3,3	4	3,9	3,8	4,3

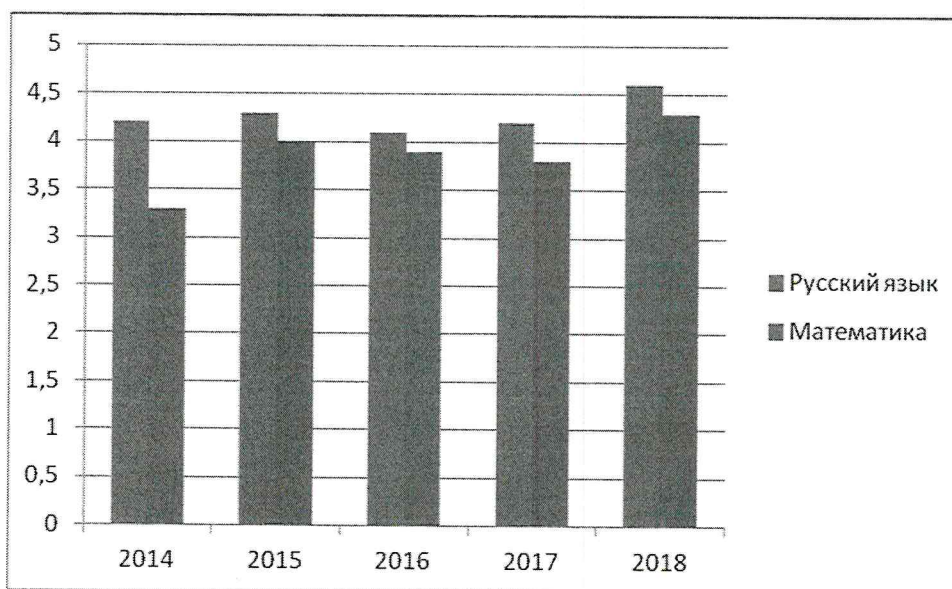

2. Экзамены по выбору учащихся:

Экзамены	Количество учащихся, сдававших экзамен	Средние баллы
Французский язык	14	4,3
Английский язык	2	4,5
География	11	3,7
История	6	<b>3,5</b>
Обществознание	24	3,7
Химия	4	4,3
Физика	8	<b>3,4</b>
Информатика и ИКТ	7	4,4
Литература	6	4,7
Биология	4	<b>3,5</b>

ОГЭ по русскому языку учащиеся 9а класса сдали успешно (сред. балл 4,6), без троек. Результат ОГЭ по математике хороший (сред. балл 4,35), по алгебре получили «3» 16,7% обучающихся 9а кл., по геометрии – 4,2%. За последние 5 лет это лучшие результаты ОГЭ. ОГЭ по русскому языку учащиеся 9б класса сдали хорошо (сред. балл 4,5), получили «3» 5,3% обучающихся. Результат ОГЭ по математике так же хороший (сред. балл 4,25), по алгебре получили «3» 21% обучающихся 9б класса, по геометрии троек нет.

Учащиеся сдавали в обязательном порядке по 2 экзамена по выбору. Получены низкие результаты по истории – средний балл 3,5, физике – 3,4, биологии – 3,5. Успешно сданы экзамены по французскому языку, английскому языку, химии, информатике и ИКТ, литературе – средние баллы от 4,3 (франц. язык) до 4,7 (литература).

### 3.3.2. Государственная итоговая аттестация по образовательным программам среднего общего образования

К Государственной итоговой аттестации за курс средней школы были допущены все 13 выпускников 11а класса. Учащиеся 11а класса выбирали экзамены в соответствии с профилями ВУЗов, в которые они поступают. Всеми учащимися 11а класса было успешно написано итоговое сочинение.

#### Средние баллы за ЕГЭ:

Предмет	Кол-во сдававших ЕГЭ	Мин. баллы	Результаты 2015/16 уч. года	Результаты 2016/17 уч. года	Результаты 2017/18 уч. года	Средние баллы по РФ
Русский язык	13	24	71,9	76,6	73,1	70,93
Математика (баз)	11	«3»	«4,2»	«4,5»	«4,2»	«4,3»
Математика (проф.)	5	27	<b>46,4</b>	53,2	55,2	49,8
Франц. язык	4	22	<b>58,3</b>	85	<b>75,8</b>	
Физика	3	36	<b>47,8</b>	54,3	56	51,8
История	4	32	44,8	74,3	<b>47,25</b>	56,9
Обществознание	6	42	<b>49,18</b>	57,4	<b>39,3</b>	62
Химия	1	36	-	-	68	60
Биология	2	36	-	-	<b>37</b>	55,6

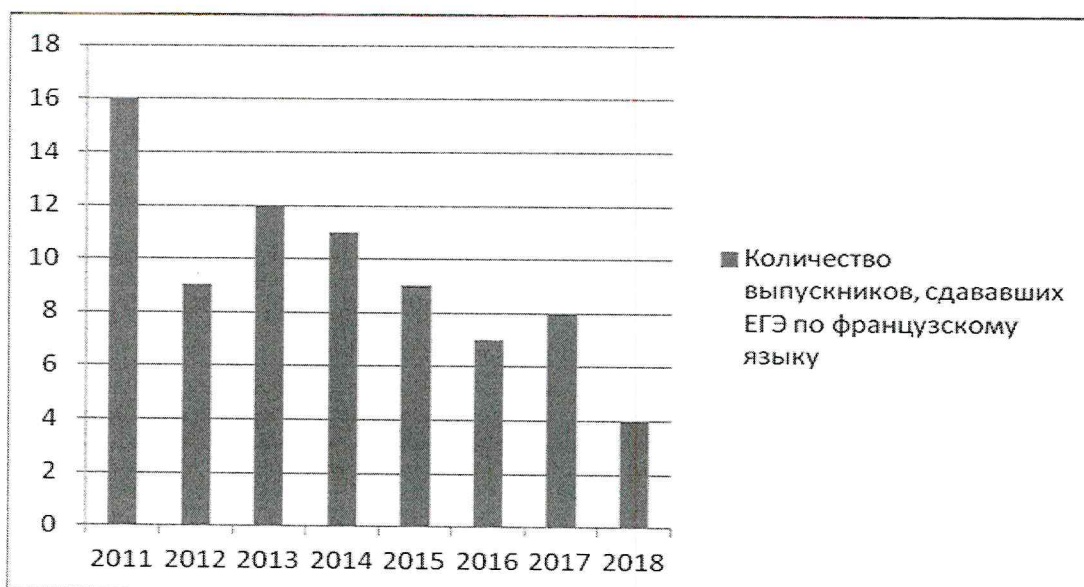

За последние 8 лет наблюдается тенденция к уменьшению количества выпускников, сдающих ЕГЭ по французскому языку.

Методические объединения учителей проанализировали итоги ЕГЭ и ОГЭ 2018 года и осуществляют методическую работу, направленную на повышение профессионализма учителей, осуществляют взаимное посещение уроков и обмен опытом.

#### 4. Оценка востребованности выпускников

##### Основное общее образование

Окончили 9 класс	Продолжают обучение		
	В 10 классе ГБОУ № 485	В 10 классе других ГБОУ	В профессиональных образовательных организациях (СПО)
43	34	0	9
	79%	0%	21%

##### Среднее общее образование

Окончили 11 класс	Продолжают обучение				Поступают на работу
	В образовательных организациях высшего образования		В профессиональных образовательных организациях		
	Всего	Из них			
		На дневное	На бюджетное		
13	11	11	6	2	0

Большинство выпускников 9 класса продолжает обучение в 10 классе нашей школы, выбирая для себя филологический профиль. Выпускники 11 класса в большинстве поступают в ВУЗЫ различных профилей, около половины выпускников – на бюджетное отделение, что говорит о востребованности выпускников и хорошем уровне их подготовки.



## 5. Внутренняя система оценки качества образования

В качестве критериев мониторинга качества реализации образовательной программы школы выступают требования к результатам образования. Требования к результатам образования представляют собой интегральное описание целевых установок общего образования, реализуемых посредством соответствующих образовательных программ начального общего, основного общего и среднего общего образования. Общие направления показатели оценки качества образования, описанные в школьном положении о ВСОКО:

- содержание образования;
- условия реализации образовательных программ;
- достижение учащимися результатов освоения образовательных программ.

Оценочные мероприятия и процедуры в рамках ВСОКО проводятся в течение всего учебного года; результаты обобщаются на этапе подготовки в Школе отчета о самообследовании.

Основные направления системы внутришкольного контроля

1. Контроль школьной документации
2. Контроль состояния преподавания предметов (посещение уроков/занятий, проверка поурочных планов, тетрадей и дневников обучающихся, собеседования с учителями)
3. Контроль уровня усвоения учебных программ и обученности обучающихся (диагностические работы).
4. Контроль реализации ФГОС в 1-8 классах (посещение уроков/занятий, проверка технологических карт, тетрадей обучающихся, собеседования с учителями и обучающимися)
5. Контроль посещаемости занятий обучающимися (проверка журналов, дневников обучающихся, собеседование с участниками образовательного процесса).

**ВЫВОД.** В школе разработана и успешно используется система сбора, обработки данных по внутришкольным показателям и индикаторам, хранения и предоставления информации о качестве образования при проведении процедур оценки образовательной деятельности школы, в том числе в рамках лицензирования, государственной аккредитации, государственного контроля и надзора.

## 6. Анализ участия учащихся в олимпиадах, конкурсах

Значительные результаты достигнуты в 2018 году, в том числе по профильному для школы французскому языку.

### Региональные олимпиады и конкурсы:

1. Ермакова Мария, 10а класс – призер регионального этапа Всероссийской олимпиады школьников по французскому языку (учитель – Горощенко Т.Б.)
2. Лазова Полина, 9а – призер городского тура олимпиады школьников по ИЗО (учитель – Полянская И.В.)
3. Осипов Максим, 8а – призер городской открытой олимпиады школьников по физике (учитель – Борисенкова И.В.)
4. Кострюкова Анна, 4а, - призер городского тура олимпиады школьников по французскому языку среди учащихся 4 классов (учитель – Горощенко Т.Б.)

5. Коробковский Вадим, 9а – призер отраслевой олимпиады школьников по профилю «Математика» (учитель – Петрова А.Ю.)
6. Милицкая Авиталь, 6б – победитель регионального этапа Всероссийского конкурса сочинений (учитель – Былинская М.М.)
7. Караев Георгий, 10а – дипломант конкурса исследовательских работ школьников СПб по истории России (учитель – Корягин С.А.)
8. Викторова Елизавета, 7а, Алиев Арсений, 6б – победители городской метапредметной лингвистической олимпиады по французскому языку (учитель – Горощенко Т.Б.)
9. Лебедев Василий, Харитонов Дмитрий, Дмитриева Полина – 5а, Микаелян Роберт, Галецкий Дмитрий, Сатаева Елизавета – 6а, Дмитриев Глеб, Еськова Дарья, Милицкая Авиталь, Сергеева Дарья, 6б, Терешина София, Бронзит Элина – 7а – призеры городской метапредметной лингвистической олимпиады по французскому языку.
10. Кучеренко Арина, Мартреншас Анастасия, 5б, Юричек Ольга, Хаметова Лола, Михайленко Дарья, Удачин Тихон, 7б – призеры городского фестиваля комиксов на французском языке (2 место) (учителя – Хохлачева И.В., Опякина С.В.)
11. Бронзит Элина, 7а – призер городского фестиваля комиксов на французском языке – 3 место (учитель Тугушева Р.Ф.)

Районные олимпиады и конкурсы:

Всероссийская олимпиада школьников

Статус	Предмет	Фамилия, класс	Учитель
Победитель	Французский язык	Лестина Анастасия, 8а	Кутыева А.Р.
		Иконникова Малена, 8а	Кутыева А.Р.
		Викторова Елизавета, 7а	Кутыева А.Р.
		Чиркинян Кристине, 11а	Горощенко Т.Б.
		Ермакова Мария, 10а	Горощенко Т.Б.
		Алиев Арсений, 6а	Горощенко Т.Б.
		Коробковский Вадим, 9а	Горощенко Т.Б.
Призер	Литература	Спиридонова Кристина, 10а	Былинская М.М.
		Миронова Валентина, 9а	Анчугова А.А.
		Мбанжубухоро Виктория, 8а	Анчугова А.А.
		Быченкова Софья, 7б	Анчугова А.А.
	Физика	Лестина Анастасия, 8а	Борисенкова И.В.
		Ксенофонтов Виктор, 7б	Борисенкова И.В.
		Алешкин Леонид, 7б	Борисенкова И.В.
		Коробковский Вадим, 9а	Борисенкова И.В.

		Рябова Елена, 8а	Борисенкова И.В.
	ИЗО	Дмитриева Полина, 5а	Полянская И.В.
	ОБЖ	Горошко Мария, 8а	Трущелева И.С.
	Французский язык	Харитонов Дмитрий, 5а	Степанова О.И.
		Милицкая Авиталь, 6б	Кутыева А.Р.
		Сатаева Елизавета, 6а	Кутыева А.Р.
		Рамская Аделия, 8а	Лысиченкова С.А.
		Рябова Елена, 8а	Лысиченкова С.А.
		Кожемякина Валерия, 8а	Кутыева А.Р.
		Бурмакина Полина, 8а	Тугушева Р.Ф.
		Обществознание	Рябова Елена, 8а
	Киркина Мария, 8а		Анчуков А.А.
	Математика	Дмитриев Глеб, 6б	Титова А.А.
		Дунаев Сергей, 6б	Титова А.А.
		Барашкина Марина, 9б	Петрова А.Ю.
		Терешина София, 7а	Петрова А.Ю.
		Коробковский Вадим, 9а	Петрова А.Ю.
		Иванов Никита, 8б	Болгова Е.Ю.
	Русский язык	Киркина Мария, 8а	Морозовская М.С.
		Коробковский Вадим, 9а	Анчугова А.А.
	Физическая культура	Яковлева Анна, 9б	Дурандин М.А.
		Назаров Илья, 9б	Дурандин М.А.
		Алимов Артем, 9б	Дурандин М.А.
		Барашкина Марина, 9б	Дурандин М.А.
		Чернюк Сергей, 8б	Дехканов Р.М.

Районный этап региональных олимпиад:

Сергеева Дарья, 6б – победитель районного этапа региональной теоретической олимпиады по музыке (учитель - Дьякова Е.И.)

Коробковский Вадим, 9а – победитель районного этапа межрегионального конкурса «Я – гражданин России» (учитель - Анчугова А.А.)

Еськова Дарья, 6б – призер районного этапа городской олимпиады школьников по информатике (учитель - Титова А.А.)

**Команда школы – 1 место в спортивных соревнованиях «Веселые старты» среди ОУ Московского района г. Санкт-Петербурга (учителя - Дехканов Р.М., Игнатьева Л.М.)**

**Команда школы – 1 место в общекомандном зачете в летнем фестивале ВФСК ( ГТО) среди ОУ Московского района ( учителя - Дехканов Р.М., Игнатьева Л.М.)**

Бернштейн Лев, 10 класс – 1 место в Спартакиаде среди молодежи допризывного возраста Московского района СПб ( учитель - Дурандин М.А.)

Шайхутдинова Римма, 9б – 1 место в районном конкурсе детского творчества «Дорога и мы» ( учитель - Трущелева И.С.)

Некрасова Тамара, 2б, Пименова Виктория, 3а – 1 место, Рожков Иван, 2б, Каширцев Иван – 3а – 2 место, Сухов Яков, 2б, Лыщик Ольга, 2б – 3 место в районной выставке детского творчества «Волшебный мир технического творчества» (учителя - Иванова Е.М., Ковалева З.П.)

Исаева Зарина, 2а – лауреат районного конкурса ИЗО «Весенний вернисаж» (учитель - Байкина Е.Е.)

Баженов Ярослав, 3б – 2 место, Кадырова Альмина, 3а – 3 место – участники конкурса сочинений в рамках проекта «Мой бессмертный полк» ( учитель - Ковалева З.П.)

Команда 1-2 классов «Метеоры» - победители районного фестиваля-конкурса «Экомир»

Команда 1-2 классов «Морские львы» - победители районной игры, посвященной дню морских млекопитающихся

Сертификаты участия:

Куликова Вероника, Красильникова Кристина, 10 класс – участники фестиваля французской поэзии с международным участием (учитель - Степанова О.И.)

Сергеева Дарья, Торопова Мария, Лебедев Артем, Печкова Вера, Колмагина Виктория – 6б – выступили на всероссийском семинаре « XII-XIII вв. Северо-Восточная Русь» (учитель - Корягин С.А.)

Команда 6 класса – участие в районной метапредметной игре «Марафон Юга» (учителя - Петрова А.Ю., Титова А.А.)

Команда учащихся 9-11 классов – участники городского фестиваля «Ветер перемен».

Дистанционные олимпиады:

Арвачев Иван , 5а – победитель дистанционной олимпиады по ПДД ( учитель - Трущелева И.С.)

Мацепуро Константин, 9а – победитель дистанционной олимпиады по ПДД ( учитель - Трущелева И.С.)

Награждены знаками ГТО в 2018 году

Ступени ( возраст обучающихся)	Золотой знак	Серебряный знак	Бронзовый знак
1 ступень	8	7	0
2 ступень	7	14	1

3 ступень	3	9	0
4 ступень	4	1	0
5 ступень	8	0	0
<b>Всего</b>	<b>30</b>	<b>31</b>	<b>1</b>

В конце 2018 года стали частично известны итоги районного этапа Всероссийской олимпиады школьников 2018/2019 учебного года. Победители и призеры есть по ряду предметов (французский язык, математика, физическая культура, физика, биология, ИЗО). Ученики 9 и 10 классов стали призерами регионального конкурса сочинений.

Команда школы под руководством учителя физической культуры Дехканова Р.М. заняла второе место в городской спартакиаде.

Педагоги поддерживали и направляли на участие детей в следующих мероприятиях, среди которых есть дистанционные:

- муниципальный игры «Здоровое поколение России»; «Живи с плюсом»;
- городские игры «Выходные по-французски»;
- городской «Лингвистический квест»;
- городская олимпиада «Учись, изобретай, живи»;
- районный конкурс «Осенняя палитра мира»;
- районный конкурс «И шар земной гордится Ленинградом»;
- районная игра «Экомир»;
- районный конкурс чтецов «Вечен Ваш подвиг в сердцах поколений грядущих»;
- районный конкурс «Дорога и мы»;
- районные спортивные соревнования по гребле, мини-гольф, мини-футболу;
- районный конкурс творческих работ «Мой родной Московский»;
- дистанционные олимпиады по «Основам светской этике» и «Основам православной культуры»;
- дистанционные олимпиады «Меташколы» по русскому языку, французскому языку, математике и другие.

*Победители и призёры городского уровня ВОШ (динамика за 3 года)*

	<b>2016</b>	<b>2017</b>	<b>2018</b>
Региональный и заключительный этапы олимпиады	1 победитель регионального этапа ВОШ по французскому языку, призер русского этапа  1 призер заключительного этапа городской олимпиады (информатика)  2 похвальных	1 победитель регионального этапа ВОШ по французскому языку, призер русского этапа  1 призер регионального этапа ВОШ по французскому языку,	1 призер регионального этапа ВОШ по французскому языку

	отзыва за успехи в региональном этапе олимпиады	2 похвальных отзыва за успехи в региональном этапе олимпиады по французскому языку	
--	---	--	--

*Победители и призёры районного уровня ВОШ*

2016	2017	2018
18 победителей	6 победителей	7 победителей
16 призеров	18 призеров	33 призера

В мае 2018 года школа получила грамоту как один из лидеров олимпиадного движения Московского района.

Позитивные тенденции, выявленные в ходе анализа результатов деятельности школы по повышению качества образования стали возможны в результате планомерной работы администрации по повышению методической компетентности педагогов, стимулирования познавательной активности учащихся, особенно талантливых учащихся, проведение традиционной конференций «Школьный проект», совершенствование системы оценивания знаний учащихся, проведение итоговых линеек в конце года с награждением наиболее активных и успешных учеников.

## **7. Анализ воспитательной работы**

Главная цель воспитательной работы ГБОУ школы № 485 - создание благоприятных условий для развития высококонкретной личности, разделяющей российские традиционные духовные ценности, обладающей актуальными знаниями и умениями, способной реализовать свой потенциал в условиях современного общества, готовой к мирному созиданию и защите Родины.

Для достижения этой цели предусматривается решение ряда взаимосвязанных задач:

- 1) Совершенствовать систему семейного воспитания; усилить роль семьи в воспитании детей и привлечь семьи к организации учебно-воспитательного процесса в школе;
- 2) Способствовать развитию у учащихся самостоятельности, ответственности, инициативы, творчества;
- 3) Продолжить работу по созданию условий для физического, интеллектуального, нравственного и духовного развития детей на основе изучения личности учащихся, их интересов, стремлений и желаний;
- 4) Создать условия для самореализации личности каждого ученика, совершенствовать

работу по организации школьного самоуправления;

5) Повышать уровень профессиональной культуры и педагогического мастерства учителя для сохранения стабильно положительных результатов в обучении и воспитании учащихся – становление и развитие высоконравственного, ответственного, творческого, инициативного, компетентного гражданина России, подготовка цельной личности, человека, обладающего качествами и свойствами, востребованными в современных условиях рынка, способного ставить и достигать личностно значимые цели, способствующие развитию государства.

### **Основные направления воспитательной работы:**

1. **Учебно-познавательное направление.** Формирование ценности образования.

2. **Гражданско-патриотическое направление.** Формирование ценности гражданственности и патриотизма.

3. **Художественно-эстетическое направление.** Формирование духовно-нравственных ценностей. «Семья – моя главная опора» - Формирование ценности семьи

4. **Спортивно-экологическое.** Формирование ценности здоровья и здорового образа жизни.

5. **Профессионально - трудовое.** Развитие кадрового потенциала воспитательной системы

Для реализации названных целей и задач были запланированы соответствующие оптимальные виды деятельности с учащимися:

- социализация, обучение социальным навыкам,
- организация деятельности ученического самоуправления,
- проектная деятельность учащихся,
- спортивно-оздоровительная деятельность.

Выбранные виды деятельности и формы работы способствовали созданию условий развития личности в школе в соответствии с требованиями ФГОС к личностным образовательным результатам.

### **Гражданско-патриотическое направление**

Традиционно в школе основное внимание уделяется гражданско-патриотическому воспитанию гражданина Российской Федерации. Школа активно принимает участие в мероприятиях патриотической направленности.

В 2018 году школа активно участвовала в городских и районных акциях, в торжественных мероприятиях, посвящённых праздничным датам России.

Городские акции: «Сохраняя память», «Почётный караул», «Мы с тобой, солдат!», «Вахты Памяти», «Их именами названы улицы», «Вечен ваш подвиг в сердца поколений грядущих»; участие в районных торжественно – траурных мероприятиях в Парке Победы, посвящённых Дню памяти жертвам блокады, дню Победы. Городская гражданско-патриотическая акция «Письмо ветерану».

### **Художественно-эстетическое направление**

В 2018 году школа работала в тесном сотрудничестве с библиотеками, музеями и культурными центрами Санкт-Петербурга.

В течение года учащимися школы были посещены библиотеки Московского района, как с познавательной, так и с ознакомительной целью:

- Библиотека Московского района «Музей книги блокадного города» (экскурсии, интерактивные занятия, уроки)
- Центральная детская библиотека Московского района им С.Я. Маршака (интерактивные занятия)
- Детская библиотека Московского района «Орбита» (экскурсии, интерактивные занятия)

В школе проводились информационные мероприятия, направленные на формирование нетерпимого отношения к коррупции.

### **Профессионально - трудовое**

В школе ведется профориентационная работа: встречи с представителями учебных заведений, информирование учащихся о днях открытых дверей в учебных заведениях, тематические классные часы и родительские собрания, беседы. В данном направлении проводилась работа по адаптации несовершеннолетних к рынку труда, профессиональная ориентация.

### **Учебно-познавательное направление**

Школьники принимали участие в олимпиадах, конференциях, конкурсах, фестивалях района и города познавательной направленности. Традиционная школьная конференция «Школьный проект 2018» способствовала развитию познавательных УУД у детей.

### **Спортивно-экологическое**

Работа по воспитанию здорового образа жизни проводилась системно по определённым направлениям: проведение уроков, участие в конкурсах, конференциях, пропагандирующих ЗОЖ; массовое участие в спортивных мероприятиях в школе и в районе, городе; информационные занятия и мероприятия, направленные на обеспечение безопасности детей, экология.

- «Переменки Здоровья»
- «Всероссийский экологический урок «Сделаем вместе!»
- Участие в познавательно-игровой программе «Не только в гости ждёт природа»
- Спартакиада Московского района среди молодежи допризывного возраста.
- Всероссийский урок комплекса ГТО.
- Районное праздничное соревнование «Только сильным и смелым покоряется огонь».
- Единые информационные дни «Наша безопасность».

### **Социокультурное воспитание**

Важное место во внешней среде занимает развитие международного сотрудничества. Школа продолжает партнерские отношения французской ассоциацией «ProLingua», развивающиеся с 2000 г. Школа продолжает работу в проекте, работающем по программе «Французский языковой диплом» (DELF и DALF).

Партнерами школы выступают СПб Академией постдипломного педагогического образования, Региональный центр оценки качества образования Санкт-Петербурга, Французский институт «Альянс», Российский государственный педагогический университет имени Герцена, Информационно- методический центр Московского района,



Дворец Детского (Юношеского) Творчества, муниципальное образование МО «Звездное».

В школе налажена система международного сотрудничества. Совместно с колледжем и лицеем из французских городов Saint-Lo (Сен-ло) и Caen (Кан) реализуются культурологические и страноведческие проекты и программа школьного языкового обмена. Социальным партнером школы является ассоциация «ProLingua» (г. Париж). С 16.03-31.03.2018 г. Состоялась поездка учащихся нашей школы. Мы принимали французских школьников из вышеуказанных городов с 10.10-18.10.2018г..

### **Воспитание семейных ценностей**

В этом направлении проводились мероприятия по популяризации и продвижению традиционных семейных ценностей, а также по защите прав семьи и ребёнка.

В 1-7 классах важную роль в воспитательной работе играет внеурочная деятельность и кружки дополнительного образования. Педагоги ДД(Ю)Т, сотрудничая со школой на основании договора, проводят занятия для наших учащихся на базе школы. Так, в течение нескольких лет, для детей работают кружки для учащихся: «Вокал», «ИЗО», «В гармонии с природой».

Школа активно сотрудничает с ГБУ ДО ЦППМСП Московского района.

Регулярно проводятся групповые занятия с педагогом-психологом по совместному плану работы на год (адаптация к школе, выявление умений и навыков, соответственно программе обучения, профориентационному и здоровьесберегающему направлению, а также профилактике социальных рисков). Кроме этого, психолог проводит индивидуальные консультации (для педагогов, учащихся и родителей) по предварительной записи.

Положительной реализации данных направлений за отчетный период способствовали:

- Повышение воспитательного потенциала образовательного процесса

В 2018 учебном году проведена эффективная работа по использованию воспитывающего потенциала содержания обучения. Одним из важнейших блоков являлась учебная деятельность, как пространство для воспитания; организация социально значимой и полезной деятельности учащихся, включения их в эту деятельность. В этом направлении отмечаем значимость, эффективность и результативность участия обучающихся в индивидуальной проектной деятельности, проектах детских коллективов, классов.

- Организация систематической работы по повышению педагогической культуры родителей.

Публичные отчеты школы, дни открытых дверей, информационные дни о безопасности детей, лекции о правовой культуре, правовые вопросы, лекции о здоровьесбережении специалистами здравоохранения «Союз педиатров России»,

В целом выбранные виды деятельности и формы работы позволили решить поставленные воспитательные задачи.

Анализируя воспитательный процесс, необходимо отметить то, что эффективная реализация воспитания и социализации возможна при:

- 100% готовности всего коллектива школы к решению актуальных задач воспитания

- Постоянном повышении воспитательного потенциала образовательного процесса
- Укреплении партнёрских отношений на межведомственной основе с социальными институтами воспитания и социализации .
- Эффективной организации социально значимой и полезной деятельности
- Взаимодействии школы с общественными и государственными организациями.

В текущем учебном году планируется решать эти задачи. Результатами должны стать, в первую очередь, личностные воспитательно-образовательные достижения учащихся.

## 8. Анализ параметров образовательной среды школы

В июне 2017 года администрацией школы была проведена внутренняя экспертная оценка состояния образовательной среды школы.

Под образовательной средой понимается система влияний и условий формирования личности, а также возможностей для ее развития, содержащихся в социальном и пространственно-предметном окружении.

Применяемая методика векторного моделирования образовательной среды ( изложена в пособии « Экспертиза и мониторинг образовательных условий в современной школе»/ Под ред. В.А. Ясвина, С.А. Беловой. – М., 2009.) предполагает построение системы координат, состоящей из двух осей: ось “свобода — зависимость” и ось “активность — пассивность”. Для построения в этой системе координат вектора, соответствующего тому или иному типу образовательной среды, было необходимо на основе психолого-педагогического анализа данной среды ответить на вопросы анкеты. На вопросы анкет отвечали педагоги и администрация школы.

Итоги анализа по показателям представлены в таблице:

	Свобода	Зависимость
Показатели, %	30%	70%
	Активность	Пассивность
Показатели, %	80%	20%

С помощью этих показателей было определено процентное соотношение различных типов среды в ГБОУ школа №485.

На рисунке ниже представлена графическая модель соотношения типов образовательной среды в школе.



Школьная среда анализировалась также на основе комплекса количественных параметров, характеризующих её развивающие возможности (методика В.А. Ясвина).

Производилась оценка и планирование развития следующих параметров образовательной среды:

**Широта** образовательной среды - структурно- содержательная характеристика среды, показывающая какие субъекты, объекты, процессы и явления включены в нее.

**Интенсивность** образовательной среды - структурно-динамическая характеристика среды, показывающая степень насыщенности среды условиями, влияниями и развивающими возможностями, а также концентрированность их проявления.

Степень **осознаваемости** образовательной среды – показатель сознательной включенности в образовательную среду всех членов образовательного сообщества.

**Обобщенность** образовательной среды - показатель степени координации деятельности всех членов образовательного сообщества.

**Эмоциональность** образовательной среды – показатель соотношения в среде эмоционального и рационального компонентов.

**Доминантность** – показатель значимости среды в системе ценностей членов образовательного сообщества. Показатель иерархического положения среды по отношению к другим источникам влияния на личность.

**Когерентность** (согласованность) образовательной среды - показатель степени согласованности влияния образовательной среды на членов сообщества с влияниями других факторов социальной среды.

**Социальная активность** образовательной среды – показатель социально ориентированного созидательного потенциала и экспансии в социум ценностей.

**Мобильность** образовательной среды – показатель способности к органичным эволюционным изменениям, в контексте тенденций развития социума.

**Устойчивость** образовательной среды – показатель образовательной среды во времени.

Были сделаны следующие выводы:

Особо отмечается стабильное «устойчивость» школьной среды, её высокая «эмоциональность». Вместе с тем, отмечены относительно низкие значения «социальной активности» среды (внешние связи школы с социальным окружением).

Были получены достаточно низкие показатели мобильности среды, социальной активности, интенсивности. Соответственно, недостаточно внимания уделяется вопросам социальной активности школы.

Вместе с тем, все участники образовательного процесса отмечают высокий уровень эмоциональности образовательной среды, что является важным фактором доверия и дальнейшего развития образовательной организации.

Обнажился дефицит интенсивности и доминантности среды школы для обучающихся. Это определяет вектор дальнейшего развития школы.

Ниже представлены проектируемые показатели образовательной среды школы.

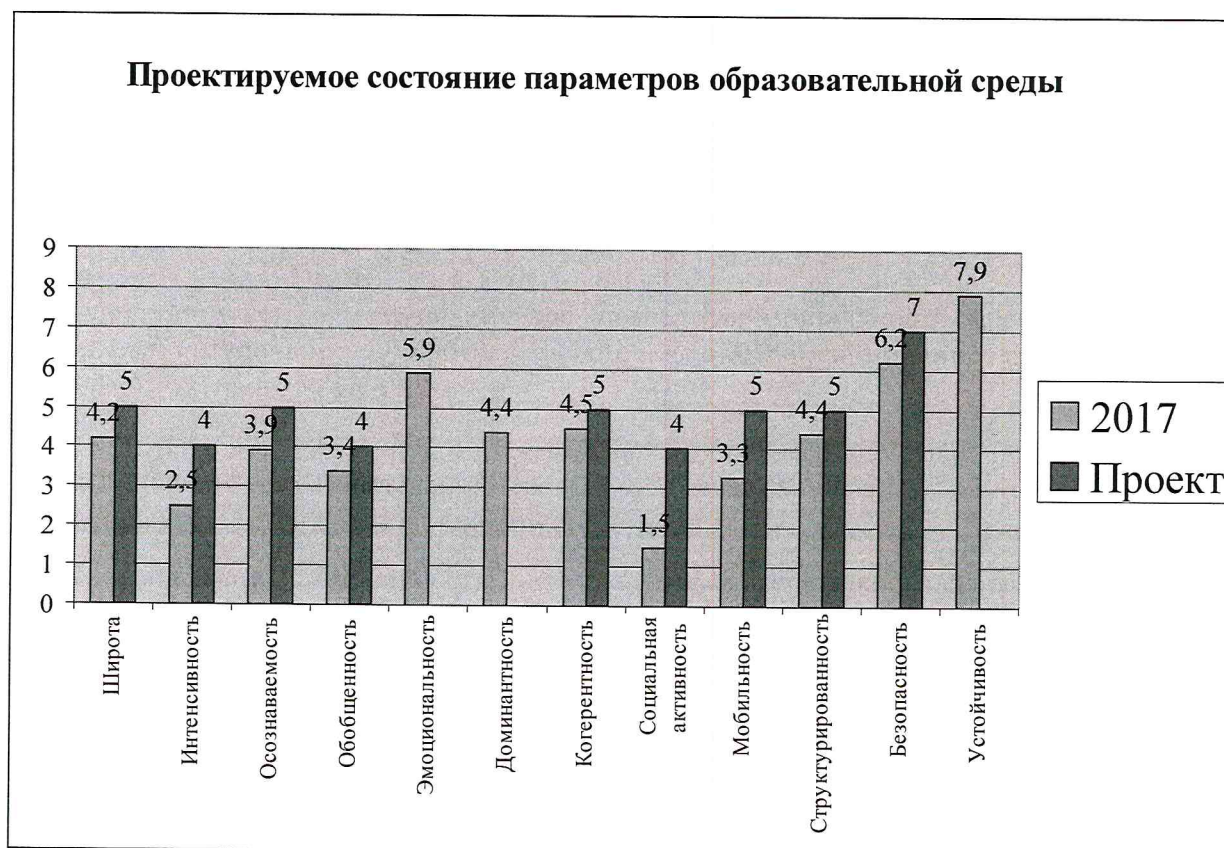

Развитие образовательной среды ГБОУ школы №485 связывается с увеличением доли «активных» типов среды («карьерной» и «творческой»). Также необходимо увеличение доли «безмятежной» среды, в которой ребёнок может мечтать, строить свой образ желаемого будущего.

Одно из стратегических решений – сосредоточить ресурсы образовательного учреждения на увеличении модальности среды за счет повышения личной активности учащихся и педагогов.

Необходимо организовать методическую работу в школе, провести цикл педсоветов и совещаний по проблемам использования методик стимулирования активности учащихся.

Меры, предполагаемые принять для повышения показателя *социальной активности*:

- информационная активность школы;
- активно принимать участие в различных выставках, фестивалях, конкурсах;

- выступить с инициативой по обмену опытом в районе в сфере методики преподавания иностранных языков.

Меры, предполагаемые принять для повышения показателя *когерентности* среды:

- разработать и реализовать программы сотрудничества с рядом вузов и средних профессиональных образовательных организаций;
- организовать постоянные встречи педагогического коллектива и родителей с органами местного самоуправления;
- усилить практическую подготовку учащихся в соответствии с современными требованиями (компьютерную, коммуникативную, валеологическую, экономическую);
- более четко направить психолого-педагогическую работу в школе на развитие у учащихся личностных качеств, необходимых для успеха в современном обществе (целеустремленности, решительности, ответственности, работоспособности и т.п.).

Меры, предполагаемые принять для повышения показателя *широты* среды:

- организовать периодическое общение учащихся и педагогов с интересными людьми в форме бесед, круглых столов, дискуссий и т.п.
- установить партнерское сотрудничество со школами аналогичной профилизации для осуществления совместных социальных проектов и сетевого взаимодействия.

Меры, предполагаемые принять для повышения показателя *интенсивности* среды:

- провести обучение педагогов интерактивным формам и методам проведения занятий; обеспечить индивидуальный подход к обучающимся. Необходимо предъявлять максимальные требования, основанные на анализе персональных способностей и возможностей.

Меры, предполагаемые принять для повышения показателя *осознаваемости* среды:

- организовать постоянную выставку – стенд истории школы;
- развивать активности членов образовательного сообщества. Организуется обсуждение проблем развития школы с учащимися, педагогами и родителями, создаются условия для их активного участия в практическом разрешении возникающих проблем;
- периодическое проведение педагогических конференции, на которых происходит свободный обмен мнениями, совместно разрабатываются стратегические положения развития школы.

Меры, предполагаемые принять для повышения показателя *мобильности* среды:

- целенаправленно ориентировать образовательный процесс не только на академическую и профессиональную подготовку учащихся, но и на развитие их функциональной грамотности (лингвистической, коммуникативной, компьютерной, валеологической и т.д.), а также на их личностное развитие и саморазвитие.
- организовать целенаправленное обучение педагогов современным образовательным технологиям, наладить методическую поддержку педагогов, использующих современные педагогические методы;
- обеспечить методическую подготовку на специальных курсах всех педагогов, которые ведут новые для них курсы и дисциплины.

Таким образом, работа по созданию эффективной и комфортной образовательной среды школы стала одной из задач, решаемых педагогическим коллективом в 2018 году.

## 9. Оценка кадрового обеспечения

Школа укомплектована педагогическими кадрами согласно штатному расписанию.

### Сведения о педагогических работниках на текущий учебный год

	количество
<b>Администрация:</b>	7
<i>Образование:</i>	
-высшее	7
-высшее педагогическое	7
<i>Квалификация:</i>	
-высшая категория	5
-первая категория	1
- без категории	1
<i>Профессиональные награды:</i>	
« Почетный работник общего образования»	2
<b>Педагогические работники:</b>	49
<i>Учителя:</i>	44
-основные	43
-внешние совместители	1
<i>Прочие педагогические работники:</i>	
-основные	5
-внешние совместители	0
<i>Образование:</i>	
-высшее	42
-высшее педагогическое	39
-среднее специальное педагогическое	7
- среднее специальное	0
-неполное высшее	0
<i>Квалификация:</i>	
-высшая категория	20
-первая категория	15
- без категории	14
<i>Педагогический стаж:</i>	
-до5 лет	4
-от5 до 20	27
свыше 30 лет	18
<i>Профессиональные награды:</i>	
« Заслуженный учитель»	0
«Отличник народного просвещения»	1
« Почетный работник общего образования»	7
« Почетная грамота Министерства образования»	2
Кандидат наук	2

## Укомплектованность кадрами в текущем учебном году

Укомплектованность кадрами			Перечень предметов , по которым не ведется преподавание ( указать причину)		
Начальное общее образование	Основное общее образование	Среднее общее образование	Начальное общее образование	Основное общее образование	Среднее общее образование
100%	100%	100%	-	-	-

## Сведения о квалификации и аттестации педагогов школы

Фамилия, имя, отчество педагога	Должность	Дата последней аттестации	Дата выдачи удостоверения о КПК
Алтухова М.Д.	Заместитель директора по воспитательной работе	25.04.12	29.06.18
Анчугова А.А.	Учитель русского языка	27.11.14	11.05.17
Анчуков А.А.	Учитель истории	29.09.16	29.06.18
Байкина Е.Е.	Учитель начальных классов	24.09.15	11.05.17
Байшева Н.В.	Учитель английского языка		11.05.17
Белорусцева Ж.В.	Учитель французского языка		11.05.17
Болгова Е.Ю.	Учитель математики		25.12.18
Борисенкова И.В.	Учитель физики	26.11.15	23.01.18
Былинская М.М.	Учитель русского языка		21.12.17
Волкова Т.В.	Социальный педагог	31.03.16	26.11.18
Гаркавенко И.А.	Учитель начальных классов	27.09.18	25.12.17
Голубев К.П.	Учитель информатики и ИКТ		29.06.18
Горощенко Т.Б.	Учитель французского языка	22.11.18	29.06.18
Груздева С.А.	Учитель физической культуры	31.03.16	22.12.16
Дехканов Р.М.	Учитель физической культуры	25.09.14	26.06.18
Домбровская Т.В.	Воспитатель группы продленного дня		
Дурандин М.А.	Учитель физической культуры		11.05.17
Дьякова Е.И.	Учитель музыки	22.11.18	11.05.17
Еговцева В.Н.	Учитель французского языка	21.01.16	26.06.09
Иванова Е.М.	Учитель начальных классов	25.10.18	22.12.17
Иванова Н.В.	Учитель английского языка		
Калакуцкая Т.К.	Воспитатель группы продленного дня		12.10.18
Караева А.Ю.	Воспитатель группы продленного дня		12.10.18
Ковалева З.П.	Учитель начальных классов	22.10.15	29.09.18
Козлова Л.А.	Учитель начальных классов	25.01.18	30.05.17
Крестьянинова М.А.	Учитель французского языка	24.10.13	01.01.12
Кринкина Ю.Г.	Учитель начальных классов	24.04.15	20.01.17
Кутыева А.Р.	Учитель французского языка	18.06.15	29.06.18
Лысиченкова С.А.	Учитель французского языка	27.11.14	29.11.18
Морозовская М.С.	Учитель русского языка	29.09.16	30.03.17
Нигматуллина Ю.А.	Учитель английского языка		25.12.17
Опякина С.В.	Учитель французского языка	27.11.14	29.06.18
Осипова О.Л.	Учитель истории		15.06.17
Павлова М.А.	Учитель технологии		09.10.18
Петрова А.М.	Директор	31.08.07	29.06.18
Петрова А.Ю.	Учитель математики	22.12.16	29.12.18
Полянская И.В.	Учитель химии	27.09.18	29.12.16

Романова Е.А.	Воспитатель группы продленного дня	29.09.16	29.06.18
Скобелкин А.А.	Учитель географии	24.12.09	30.06.18
Смирнова М.П.	Учитель начальных классов		30.06.18
Соловьева Л.Р.	Воспитатель группы продленного дня	16.01.14	13.10.18
Степанова О.И.	Учитель французского языка	27.11.14	11.05.17
Титова А.А.	Заместитель директора по учебно-воспитательной работе	25.02.16	02.12.18
Трущелева И.С.	Преподаватель-организатор основ безопасности жизнедеятельности I	13.11.15	22.02.18
Тугушева Р.Ф.	Учитель французского языка	22.11.18	29.06.18
Тучкова Е.Л.	Заместитель директора по учебно-воспитательной работе	27.12.13	29.06.18
Тытюкова Е.Н.	Учитель биологии	17.12.15	26.12.18
Халбаева Е.А.	Учитель начальных классов	15.05.15	11.05.17
Хохлачева И.В.	Учитель французского языка		29.06.18

### **Повышение квалификации руководящих и педагогических работников**

В течение 2018 учебного года педагогические работники школы повышали своё педагогическое мастерство, обучаясь на курсах повышения квалификации.

За 2018 учебный год 24 (48%) учителя повысили свою квалификацию, обучаясь на различных курсах по профилю своей педагогической деятельности на базе СПБАППО, ИМЦ Московского района и др. Часть педагогов обучалась дистанционно. Большинство курсов предметной направленности посвящено реализации действующих ФГОС начального общего, основного общего и планируемых к введению ФГОС среднего общего образования.

Учителя школы участвовали в районных и городских методических мероприятиях.

В феврале 2018 года школа была площадкой конкурса педагогических достижений Московского района «Сердце отдаю детям», педагоги школы Тучкова Е.Л., Титова А.А., Дехканов Р.М. вошли в жюри конкурса.

В феврале 2018 года в школе состоялся районный семинар для учителей иностранного языка.

В декабре 2018 года вместе с другими школами Московского района мы принимали участие в организации семинара для директоров школ Московского района «Новые средства воспитательной работы», учителя школы представляли свой опыт на районном уровне.

Учителя русского языка Анчугова А.А. и Морозовская М.С. принимали участие в районном фестивале открытых уроков «Урок – территория творчества: молодость и опыт», проводили открытые уроки.

Учитель биологии Тытюкова Е.Н. представила доклад на городском научно-практическом семинаре «ФГОС: организация учебной деятельности при обучении предметам естественнонаучного цикла».

Преподаватель-организатор ОБЖ Трущелева И.С. приняла участие в работе межрегиональной научно-практической конференции «Инновации в методике обучения ОБЖ»

Учитель математики Петрова А.Ю. была одним из организаторов районных интеллектуальных соревнований школьников МетаМарафон.



В этом году учителя активно публиковали собственные разработки уроков на сайтах «нс-портал», «первое сентября», «знанию».

Несмотря на отдельные достижения членов педагогического коллектива, в этом году оставалась достаточно низкой активность педагогов в участии в профессиональных конкурсах, это одна из проблем, которую предстоит решать в следующем году.

#### **10. Оценка библиотечно-информационного и материально-технического оснащения образовательного учреждения**

Обеспечение учебно-методической литературой осуществляется в соответствии с нормами Федерального закона от 29.12.2012 № 273-ФЗ "Об образовании в Российской Федерации" (далее – Федеральный закон "Об образовании в Российской Федерации") об учебниках.

Библиотечный фонд составляет- 26526 экз.

Учебная литература – 12311 экз. (из них 4991 экз. закуплено в 2018 году)

Художественная литература – 14215 экз.

Обеспеченность учебниками – 100%

Организация образовательного процесса в школе осуществляется в условиях классно-кабинетной системы в соответствии с основными нормами техники безопасности и санитарно-гигиеническими правилами.

Школа оснащена современным оборудованием. Учебные кабинеты оснащены необходимым методическим и дидактическим материалом, аудиовизуальной техникой (интерактивными досками), компьютерной техникой, подключены к единой локальной сети с выходом в интернет. С помощью копировальной техники осуществляется более качественная организация учебной деятельности за счет оснащения образовательного процесса необходимым раздаточным материалом. Обновлено автоматизированные рабочие места администрации.

В 2018 году приобретены 2 инфозоны, по которым в рекреации школы транслируется информация из Администрации Московского района, школьные новости.

Спортивный зал оснащены достаточным спортивным инвентарём для проведения уроков

Медицинский кабинет располагает необходимым оборудованием и медицинскими препаратами для оказания первой медицинской помощи, проведения системы профилактических мероприятий, вакцинации, медицинского осмотра всех обучающихся школы.

В здании функционирует автоматическая пожарная сигнализация, проведены энергетические обследования и изготовлен энергетический паспорт.

На здании образовательного учреждения расположены 11 видеокамер, запись с которых направляется непосредственно в городской мониторинговый центр.

Школа имеет свой стадион со всем необходимым спортивным оборудованием.

Всего в школе 36 кабинетов, из них: 18 учебных кабинетов в основной и средней школе, 8 кабинетов начальной школы.

В режиме пятидневной рабочей недели функционирует буфет. Горячим питанием охвачено 98% всех учащихся школы, из них 53% - льготным.

Школой реализуется принцип финансовой самостоятельности школы. Средний показатель затрат на одного обучающегося за три года составил 90,1 т.р. Ежегодное исполнение бюджета составляет 100%.

*Мониторинг поступлений в бюджет школы за три года*

	<b>2016г.</b>	<b>2017 г.</b>	<b>2018 г.</b>
Общее поступление средств всего (т.р.):	45294,00	43369,00	51446,20
Из них			
Доходы от предпринимательской деятельности (платные образовательные услуги, платный гардероб)	800	850	970

**Сведения об оборудовании**

<b>№№ п/п</b>	<b>Наименование оборудования</b>	<b>Количество, декабрь 2018 г.</b>
1	Всего компьютеров:	97
	из них ноутбуков	67
2	Приобретено за последний год	29
3	Кол-во ПК, используемых в образовательном процессе, всего	63
	из них ноутбуков	38
4	Кол-во компьютерных классов (всего)	1
	в них компьютеров	13
5	Наличие локальной сети в ОУ	в наличии
6	Количество ПК в локальной сети	68
7	Подключено к Интернет	68
8	Количество интерактивных досок	15
9	Количество мультимедийных проекторов	24
10	Число серверов	1

Школа перешла на безбумажный учет успеваемости обучающихся, функционирует электронный журнал.

Эффективно реализуется программа комплексного благоустройства территории образовательного учреждения.

**ВЫВОД.** В школе имеется и совершенствуется современная материально-техническая база.

**На основании анализа показателей самообследования можно сделать следующие выводы:**

1. Для организационно-правового обеспечения образовательной деятельности ГБОУ школа №485 располагает основным комплектом учредительной, нормативно-правовой и организационно-распорядительной документации, которая соответствует предъявляемым требованиям; лицензионные требования и нормативы соблюдаются; правила и локальные акты в образовательном учреждении соответствуют действующему законодательству.
2. Организация управления образовательного учреждения осуществляется в соответствии с действующим законодательством, нормативными актами Российской Федерации в области образования, Уставом школы.
3. Режим занятий обучающихся образовательного учреждения соответствует требованиям Федерального Законодательства и требованиям СанПин 2.4.2821-10., Уставу в части продолжительности учебного года, продолжительности уроков и начала занятий.
4. Сетки учебного плана по структуре (федеральный, региональный, школьный компоненты, обязательная часть, часть, формируемая участниками образовательного процесса) полностью соответствуют рекомендациям ФБУП и ФГОС. В учебном плане имеются все предметы, предусмотренные инвариантной частью ФБУП и ФГОС, все предметные области, предусмотренные ФГОС. Требования к минимальному количеству часов на каждый предмет соблюдены в соответствии с ФБУП и ФГОС. В распределении часов по классам и уровням образования соблюдена преемственность преподавания предметов и учитывается профиль школы.
5. На основании анализа годовой промежуточной аттестации в 2018 году можно сделать вывод о том, что фактический уровень знаний, умений и навыков учащихся школы соответствует Государственному стандарту.
6. В 2018 году школа провела планомерную работу по подготовке и проведению государственной итоговой аттестации выпускников и обеспечила организованное проведение итоговой аттестации. Результаты государственной итоговой аттестации за курс средней школы необходимо признать удовлетворительными в 11 классе и хорошими в 9 классах.
7. Школа на 100% укомплектована кадрами на текущий учебный год, большая часть из которых имеют высшее образование, высшую и первую квалификационные категории. Преподавание ведется по всем предметам. Преподавание предметов, предусмотренных учебным планом, ведется педагогами, уровень образования и повышения квалификации которых соответствует требованиям квалификационных характеристик должностей работников. Большинство педагогов прошли повышение квалификации за последние 3 года. Большинство педагогов обладает высокой профессиональной квалификацией, добросовестно относятся к выполнению своих должностных обязанностей. Опыт высококвалифицированных педагогов, профессиональный и личностный рост создают хорошие возможности для реализации целей и задач учреждения.
8. Обучающиеся обеспечены учебниками согласно Федеральным перечням учебников, утверждённым приказом Минобрнауки России от 31.03.2014 №253 «Об утверждении федерального перечня учебников, рекомендуемых к использованию при реализации имеющих государственную аккредитацию образовательных программ начального общего, основного общего, среднего общего образования».

9. Школа в целом выполнила социальный заказ родителей, обеспечивая высокое качество образования, сохраняя и укрепляя здоровье детей.

10. Образовательная среда школы формирует активный, карьерный тип личности. Существуют точки роста для различных параметров образовательной среды.

11. Мониторинг социального заказа родителей и их детей показывает, что предпочтение школе с углубленным изучением иностранного языка, родители отдают, по причине того, что в современном мире, где открыты границы, невозможно быть успешным, не овладев одним или несколькими иностранными языками. Язык используется как необходимо приложение к основной профессиональной деятельности, поэтому наличие в учебном плане двух иностранных языков может быть явным конкурентным преимуществом школы.

Опираясь на понимание стратегической цели государственной политики в области образования повышения доступности качественного образования, соответствующего требованиям инновационного развития экономики, современным потребностям общества и каждого гражданина и достигнутых результатов работы педагогический коллектив ставит перед собой следующие приоритетные задачи:

- Повышение эффективности работы учителя для сохранения и увеличения контингента способных обучающихся и улучшения имиджа школы;
- Повышение социальной активности школы;
- Успешная реализация ФГОС НОО и ООО, согласно дорожной карте;
- Повышение уровня профессиональной подготовки и активности педагогов;
- Улучшение качества подготовки обучающихся к ОГЭ и ЕГЭ;
- Сохранение здоровья обучающихся и безопасность детей в школе.